



Bakliyat ve Hububat, Eleme-Boyutlandırma ve Temizleme Makineleri

Pulses and Grain, Sieving-Sorting and Cleaning Machines



YS TECHNOLOGY ENDÜSTRİYEL MAK. SAN. TİC. LTD. ŞTİ

HAKKIMIZDA

YS Technology Firması, 30 yıllık tecrübesi ile Yücel Sahillioğulları tarafından kurulmuştur. YS Technology , Türkiye ve Uluslararası bakliyat, baharat, hububat ve tohum sektörlerinde temizleme, eleme, sınıflandırma ve paketleme makineleri başta olmak üzere çeşitli makineler üreterek hizmet vermektedir.

YS Technology'nin üretiminde olan makineler; tarladaki ürünün hasadı sonrasında yabancı maddelerden ayıklanarak temizlenmesi ile ürünleri kalitesine göre ayrıştırılması işlemini gerçekleştirmektedir. Paketleme ve çuvallama makineleriyle de ürünlerin satışa hazır hale gelmesine yardımcı olur.

Sıfır imalatın yanında YS Technology yedek parça tedariki , 2. El makine bakımı ve montaj işlemleri hizmeti vermektedir. Kurulduğu günden beri müşteri memnuniyetini kendine amaç edinen YS Technology, her zaman müşteri ile iletişim halinde olarak onların istek ve ihtiyaçlarını göz önünde bulundurur, müşterilerinin bütçesine ve isteklerine göre en uygun makineleri tanıtır onların kendi sektörlerinde en iyi hale gelmesini hedefler.

YS Technology ile Teknolojide Yenilik Zamanı !



ABOUT US

YS Technology Company was founded by Yücel Sahillioğulları with 30 years of experience. YS Technology provides services in Turkey and International pulses, spices, grains and seeds sectors by producing various machines, especially cleaning, screening, grading and packaging machines.

Machines produced by YS Technology carries out the process of cleaning the product by removing it from foreign materials and sorting the products according to their quality after the harvest in the field. It also helps products to be ready for sale with packaging and bagging machines. In addition to zero production, YS Technology provides spare parts supply, second hand machine maintenance and assembly services.

YS Technology aiming at customer satisfaction since the day it was founded, always keeps in touch with the customers and considers their wishes and needs, introduces the most suitable machines according to the budget and wishes of its customers, and aims to make them the best in their own sector.

Innovation Time in Technology with YS Technology!



Yücel SAHİLLİOĞULLARI



YS Technology Üretim Fabrikası

YS Technology Production Factory



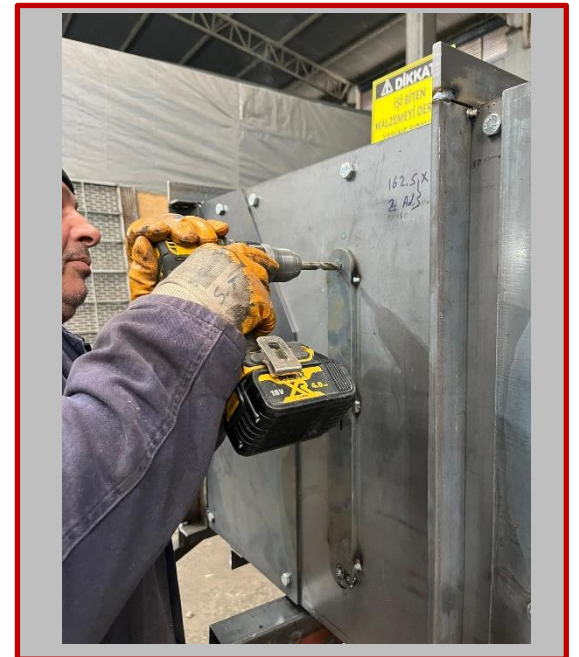
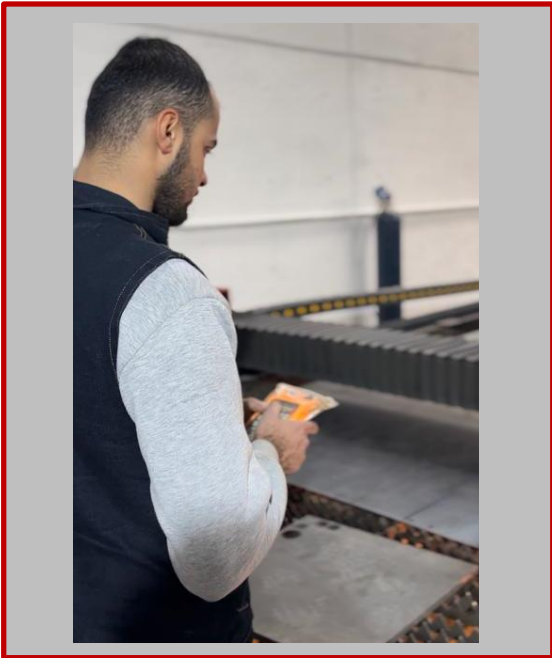
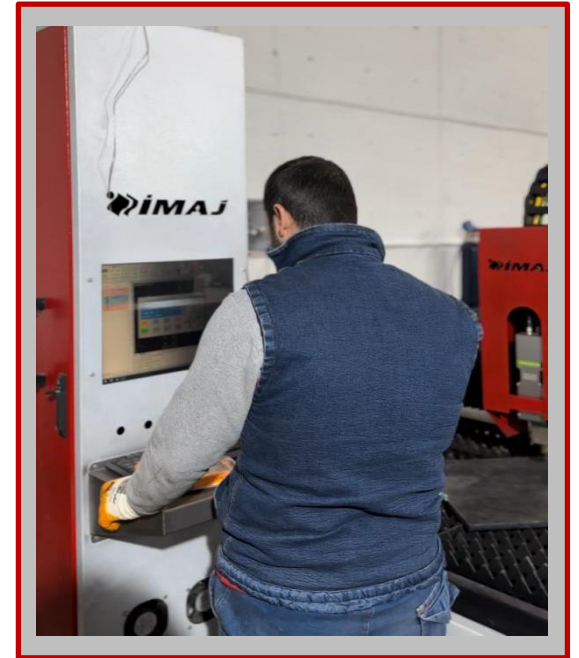
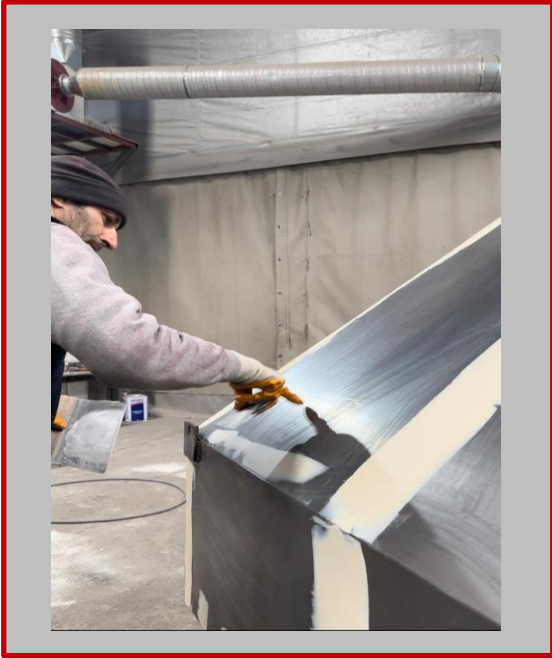







Hassas Temizleme Makineleri Fine Cleaning Machines

Hassas Temizleme ve Multi Hassas Temizleme Makinesi

Kapalı Sistem Hassas Temizleme serisinde bulunan Hassas Temizleme ve Multi Hassas Temizleme model makinelerimiz, kuru taneli tarım ürünleri için geliştirilmiş olan yüksek kapasiteli eleme makineleridir. Bu makineler ile birlikte her türlü tohum, tahıl ve baklagiller elenebilmektedir. Eleme esnasında alt ve üst hava sistemleri ile ürün içerisinde bulunan toz, ince kabuklar ve zarlar temizlenerek üründe kaliteyi arttırmayı sağlamaktadır.

Fine Cleaning and Multi Fine Cleaning Machine

Available in the Closed System Sensitive Cleaning series Fine Cleaning and Multi Fine Cleaning model machines are high-capacity sieving machines developed for dry grain agricultural products. All kinds of seeds, grains and legumes can be sieved with these machines. During sieving, the dust, thin crusts and membranes in the product are cleaned with the upper and lower air systems, thus increasing the quality of the product.

ÜRÜN ADI PRODUCT NAME	HASSAS TEMİZLEME MAKİNESİ FINE CLEANING MACHINE		MULTİ HASSAS TEMİZLEME MULTI FINE CLEANING MACHINE	
ELEME ALANI SCREENING AREA	15M ²		24M ²	
ELEK BOYUTLARI SIEVE DIMENSIONS (CM)	EN WIDTH	BOY LENGHT	EN WIDTH	BOY LENGHT
	125	80	125	80
ELEK ADEDİ NUMBER OF SIEVES	15		24	

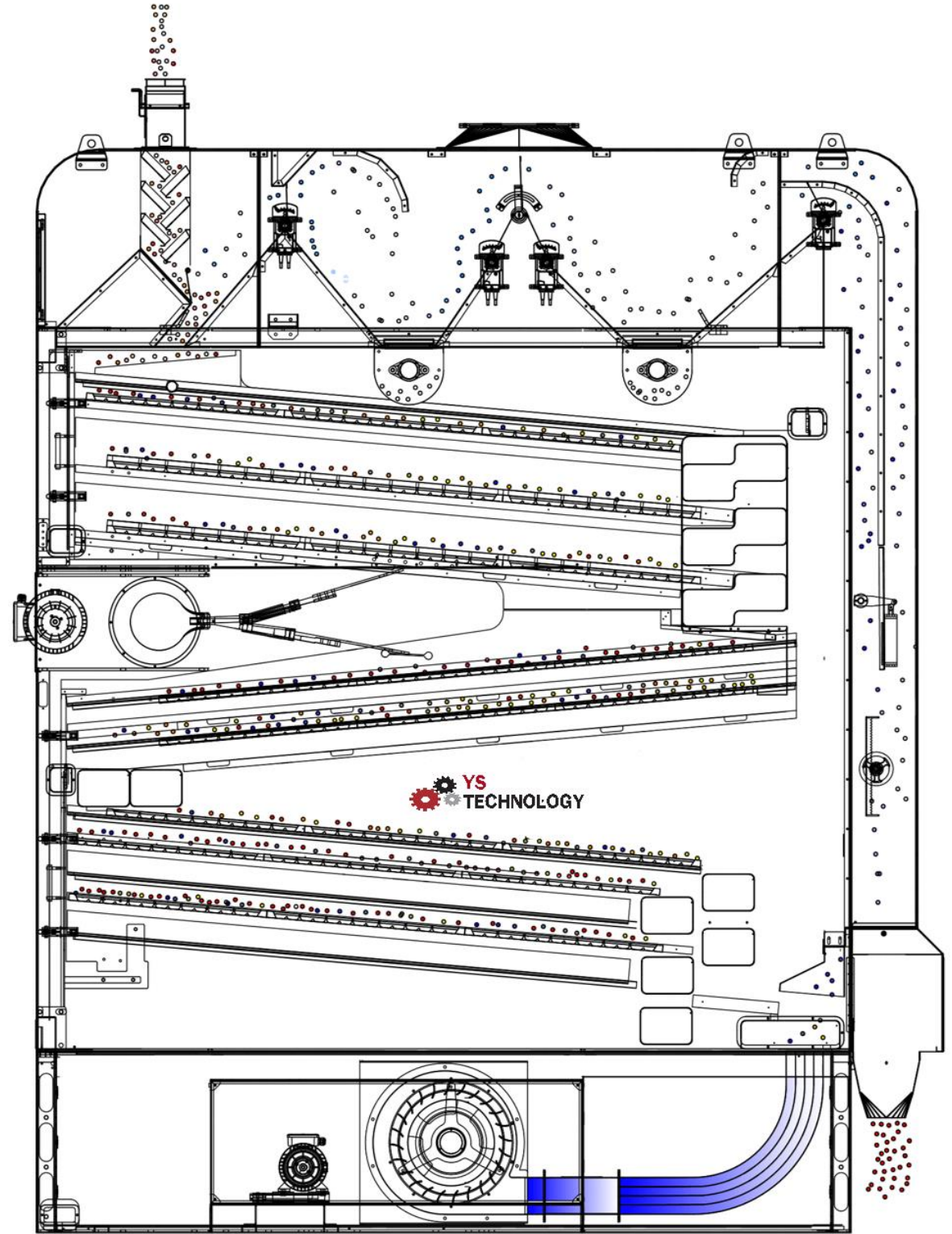

ORTA BOY

BAKLIYAT ELEME MAKİNESİ

Ürün Tanımı

Orta Boy Bakliyat Eleme Makinesi, Ön Temizleme ve Boylama olarak adlandırılan iki bölümden oluşan 6 elekli klasik bir eleme makinesidir.

Çalışma Prensibi

Ön temizleme bölümünde, üründeki kabuk, toz, çöp gibi istenmeyen maddeler temizlenir. Boylama bölümünde ise ürün istenilen boyutlarda ayrıştırılır. Bu makine ile ürün 4 farklı boyda sınıflandırılabilir.

GELİŞTİRİLMİŞ ORTA BOY ELEME MAKİNESİ

Ürün Tanımı

Geliştirilmiş Orta Boy Bakliyat Eleme Makinesi, Ön Temizleme ve Boylama olarak adlandırılan iki bölümden oluşan 7 elekli klasik bir eleme makinesidir.

Çalışma Prensibi

Ön temizleme bölümünde, üründeki kabuk, toz, çöp gibi istenmeyen maddeler temizlenir. Boylama bölümünde ise ürün istenilen boyutlarda ayrıştırılır. Bu makine ile ürün 5 farklı boyda sınıflandırılabilir.

ÇİFT ÖN VE HASSAS ELEME MAKİNESİ

Ürün Tanımı

Çift Ön Temizleme Makinesi iki bölümden oluşur. Bu makinede birinci bölümde ön temizleme yapılır. İkinci bölüm tercihe göre hem ön temizleme hem de boylama bölümü olarak kullanılabilir.

Çalışma Prensibi

Çift Ön ve Hassas Eleme Makinesinin, Ön temizleme kısmında, üründeki toz, kabuk, çöp gibi yabancı maddeler temizlenir. İkinci kısımda isteğe göre ürün tekrardan temizlenebilir yada boylama yapılabilir. Bu makine ile boylama yapmamız halinde ürün 4 farklı sınıfa ayrılabilir.



COMBO SCREEN CLEANER

Description

Combo Screen Cleaner is a classic sieving machine with 6 sieves consisting of two parts called Pre-Cleaning and Sorting.

Working Principle

In the pre-cleaning section, unwanted materials such as crust, dust and garbage are removed from the product. In the grading section, the product is separated into the desired dimensions. With this machine, the product can be classified into 4 different dyes.

IMPROVED COMBO SCREEN CLEANER

Description

Improved Combo Screen Cleaner is a classic sieving machine with 7 sieves consisting of two parts called Pre-Cleaning and Sorting.

Working Principle

In the pre-cleaning section, unwanted materials such as crust, dust and garbage are removed from the product. In the grading section, the product is separated into the desired dimensions. With this machine, the product can be classified into 5 different dyes.

DOUBLE SCREEN CLEANER

Description

Double Screen Cleaner consists of two parts. In this machine, pre-cleaning is done in the first section. Depending on the second section preference, both pre-cleaning and longitudinal sections are also available.

Working Principle

In the Pre-cleaning section of the Double Screen Cleaner, foreign materials such as dust, shells and garbage in the product are cleaned. In the second part, the product can be cleaned or graded again, if desired. If we grade with this machine, the product can be divided into 4 different classes.

TEK TEKNELİ HASSAS TEMİZLEME VE ELEME MAKİNESİ

Ürün Tanımı

Tek Tekneli Hassas Temizleme ve Eleme Makinesi, Ön Temizleme veya Boylama imkanı sağlayan bir makinedir.

Çalışma Prensibi

Tek Tekneli Hassas Temizleme ve Eleme Makinesi, bakliyat , hububat gibi ürünleri sahip olduğu tek elek ile ayrıştırırken ince ve cılız ürünler elek altına geçer. Vakum odasında ise üründeki toz, ince kabuk ve zar gibi yabancı maddeler emilerek birikir.



SINGLE DECK FINE SCREEN CLEANER AND GRADER

Description

Single Deck Fine Screen Cleaner Machine, It is a machine that provides Pre-Cleaning and Sorting

Working Principle

Single Deck Fine Screen Cleaner Machine, While separating products such as pulses and cereals with its single sieve, thin and undersized products pass under the sieve. In the vacuum chamber, foreign materials such as dust, thin crust and membrane in the product are absorbed and accumulated.

İKİ TEKNELİ HASSAS TEMİZLEME VE ELEME MAKİNESİ

Ürün Tanımı

İki Tekneli Hassas Temizleme ve Eleme Makinesi, Ön Temizleme veya Boylama imkanı sağlayan bir makinedir.

Çalışma Prensibi

İki Tekneli Hassas Temizleme ve Eleme Makinesi, bakliyat , hububat gibi ürünleri sahip olduğu iki elek ile ayrıştırırken ince ve cılız ürünler elek altına geçer. Vakum odasında ise üründeki toz, ince kabuk ve zar gibi yabancı maddeler emilerek birikir. Bu makine ile ön temizleme yapılmak istenmez ise 3 farklı boyda ürün ayrıştırabilir.



TWO DECK FINE SCREEN CLEANER AND GRADER

Description

Two Deck Fine Screen Cleaner Machine, It is a machine that provides Pre-Cleaning and Sorting

Working Principle

Two Deck Fine Screen Cleaner Machine, While separating products such as pulses and cereals with its two sieve, thin and undersized products pass under the sieve. In the vacuum chamber, foreign materials such as dust, thin crust and membrane in the product are absorbed and accumulated.

ÜÇ TEKNELİ HASSAS TEMİZLEME VE ELEME MAKİNESİ

Ürün Tanımı

Üç Tekneli Hassas Temizleme ve Eleme Makinesi, Ön Temizleme veya Boylama imkanı sağlayan bir makinedir.

Çalışma Prensipleri

Üç Tekneli Hassas Temizleme ve Eleme Makinesi, bakliyat , hububat gibi ürünleri sahip olduğu üç adet elek ile ayrıştırırken ince ve cılız ürünler elek altına geçer. Vakum odasında ise ürünlerdeki toz, ince kabuk ve zar gibi yabancı maddeler emilerek..Bu makine ile ön temizleme yapılmak istenmez ise 4 farklı boyda ürün ayrıştırılabilir.



THREE DECK FINE SCREEN CLEANER AND GRADER

Description

Three Deck Fine Screen Cleaner Machine,It is a machine that provides Pre-Cleaning and Sorting

Working Principle

Three Deck Fine Screen Cleaner Machine, While separating products such as pulses and cereals with its three sieve, thin and undersized products pass under the sieve. In the vacuum chamber, foreign materials such as dust, thin crust and membrane in the product are absorbed and accumulated.Unless pre-cleaning isn't requested from this machine, it can grade the product into 4 different sizes.

DÖRT TEKNELİ HASSAS TEMİZLEME VE ELEME MAKİNESİ

Ürün Tanımı

Dört Tekneli Hassas Temizleme ve Eleme Makinesi, Ön Temizleme veya Boylama imkanı sağlayan bir makinedir.

Çalışma Prensipleri

Dört Tekneli Hassas Temizleme ve Eleme Makinesi, bakliyat , hububat gibi ürünleri sahip olduğu dört adet elek ile ayrıştırırken ince ve cılız ürünler elek altına geçer. Vakum odasında ise ürünlerdeki toz, ince kabuk ve zar gibi yabancı maddeler emilerek.. Bu makine ile ön temizleme yapılmak istenmez ise 5 farklı boyda ürün ayrıştırılabilir.



FOUR DECK FINE SCREEN CLEANER AND GRADER

Description

Four Deck Fine Screen Cleaner Machine,It is a machine that provides Pre-Cleaning and Sorting

Working Principle

Four Deck Fine Screen Cleaner Machine, While separating products such as pulses and cereals with its four sieve, thin and undersized products pass under the sieve. In the vacuum chamber, foreign materials such as dust, thin crust and membrane in the product are absorbed and accumulated.Unless pre-cleaning isn't requested from this machine, it can grade the product into 5 different sizes.



TEK TEKNELİ BOYLAMA MAKİNESİ

Ürün Tanımı

Tek Tekneli Boylama Makinesi temizlenmiş veya temizlenmesi gerekmeyen ürünlerde, ürünlerin boylanması veya kırık kontrolü yapılması için kullanılan bir makinedir. Ürünler bu makine ile 1 veya 2 farklı boya ayrılabilir.



SINGLE DECK SCREEN GRADER

Description

Single Deck Screen Grader is a machine used for grading or broken product control of products that have been cleaned or do not need to be cleaned. Products can be separated into 1 or 2 different sizes with this machine.

İKİ TEKNELİ BOYLAMA MAKİNESİ

Ürün Tanımı

İki Tekneli Boylama Makinesi temizlenmiş veya temizlenmesi gerekmeyen ürünlerde, ürünlerin boylanması veya kırık kontrolü yapılması için kullanılan bir makinedir. Ürünler bu makine ile 2 veya 3 farklı boya ayrılabilir.



DOUBLE DECK SCREEN GRADER

Description

Two Deck Screen Grader is a machine used for the grading of products that have been cleaned or do not need to be cleaned. Products can be separated into 2 or 3 different sizes with this machine.

ÜÇ TEKNELİ BOYLAMA MAKİNESİ

Ürün Tanımı

Üç Tekneli Boylama makinesi temizlenmiş veya temizlenmesi gerekmeyen ürünlerde, ürünlerin boylanması veya kırık kontrolü yapılması için kullanılan bir makinedir. Ürünler bu makine ile 2, 3 veya 4 farklı boya ayrılabilir.



THREE DECK SCREEN GRADER

Description

Three Deck Screen Grader is a machine used for the grading of products that have been cleaned or do not need to be cleaned. Products can be separated into 2,3 or 4 different sizes with this machine.

DÖRT TEKNELİ BOYLAMA MAKİNESİ

Ürün Tanımı

Dört Tekneli Boylama makinesi temizlenmiş veya temizlenmesi gerekmeyen ürünlerde, ürünlerin boylanması veya kırık kontrolü yapılması için kullanılan bir makinedir. Ürünler bu makine ile 2, 3, 4 veya 5 farklı boya ayrılabilir.



FOUR DECK SCREEN GRADER

Description

Four Deck Screen Grader is a machine used for the grading of products that have been cleaned or do not need to be cleaned. Products can be separated into 2,3 ,4 or 5 different sizes with this machine.



ÇİFTLİ VİBRO ÇÖP SASÖRÜ

DOUBLE VIBRO SIEVE SEPARATOR

VİBRO ÇÖP SASÖRÜ

Vibro Çöp Sasörü istenilen her ürün için ön temizleme yapabilen bir makinedir. Standart olarak üretilen 2 katlı Vibro Çöp Sasörü bir kez kaba ve bir kez de toz ve kırık temizliği yapmaktadır. YS Technology farkı ile üretilen özel üretilmiş 3 katlı ve 4 katlı modellerde daha detaylı ön temizleme yapılabilmektedir. 3 katlı Vibro Çöp Sasörü ile 2 kez kaba ve 1 kez de toz ve kırık temizlenebilmektedir. 4 katlı Vibro Çöp sasörü ile 3 kez kaba ve 1 kez de toz ve kırık temizlenebilmektedir. YS Technology'nin kendisine has ürettiği bu modeller ile ürünler sisteme devam etmeden önce detaylı temizlenir ve çok az bir hasar ile diğer makinelere aktarılır. YS Technology Vibro Çöp Sasörleri bu işlevleri sayesinde sistemin kapasitesini arttırmada önemli rol oynamaktadır. YS Technology Vibro Çöp Sasörleri uygun ürünler için boylama imkânında sunmaktadır. 3 katlı makine ile 4 farklı boy alınabilmektedir. 4 katlı makine ile de 5 farklı boy alınabilmektedir.

VIBRO SIEVE SEPARATOR

Vibro Sieve Separator is a machine that can pre-clean for any desired product. The 2-layer Vibro Sieve Separator, produced as a standard, cleans once coarse product and once dust and broken pieces. More detailed pre-cleaning can be done in 3-layer and 4-layer models specially produced with the difference of YS Technology. The 3-layer Vibro Sieve Separator cleans two times coarse product and once dust and broken pieces. The 4-layer Vibro Sieve Separator cleans three times coarse product and once dust and broken pieces. With these models produced exclusively by YS Technology, the products are cleaned in detail before continuing with the system and transferred to other machines with much less damage. Thanks to these functions, YS Technology Vibro Sieve Separators play an important role in increasing the capacity of the system. YS Technology Vibro Sieve Separators also offer the possibility of grading for suitable products. With the 3-layer machine, 4 different sizes can be obtained. With the 4-layer machine, 5 different sizes can be obtained.



PRODUCT CODE	SIEVE SIZE	SIEVE QUANTITY	TOTAL ENGINE KW	ENGINE QUANTITY
ÜRÜN KODU	ELEK ÖLÇÜLERİ	ELEK SAYISI	TOPLAM MOTOR KW'SI	MOTOR ADETİ
VC 100X200X2	100X100 CM	4	0.72	2
VC 100X200X3	100X100 CM	6	0.72	
VC 100X200X4	100X100 CM	8	0.72	
VC 150X200X2	100X150 CM	4	1.15	
VC 150X200X3	100X150 CM	6	1.15	
VC 150X200X4	100X150 CM	8	1.15	

RADYAL TARAR

Radyal Tarar Makinesi ürün içerisinde bulunan tozu, cılız ürünler, ince kabukları ve zarları ayrıştırmada kullanılmaktadır. Hava kanallı ile birlikte akış halindeki ürünlere doğru oranda hava verilerek ürün içerisinde farklı yoğunluklarda bulunan istenmeyen ürünleri ayrıştırmaktadır. Fiziksel olarak ürün ile aynı olan fakat ürüne göre daha hafif olan yarı boş ürünleri de ayrıştırabilmektedir. İçerisinde bulunan 2 adet bağımsız fan ile kesintisiz hava sirkülasyonu sağlanmaktadır. YS Technology farkıya üretilen radyal tararlarda kayış kasnak ve eksantrik sistemi iptal edilip yerine ürün girişine titreşim vibro motor ile verilmektedir. Bu sayede daha uzun süreler kesintisiz çalışma yapılabilmektedir. Kapalı sistem bir makine olması sayesinde fabrikalarda tozlanmayı azaltmaktadır.

AIR-RECYLING ASPIRATOR

Air- Recycling Aspirator is used to separate the dust, thin products, thin peels and membranes in the product. It separates unwanted products in different densities in the product by giving the right amount of air to the products in the flow with the air ducts. It can also separate semi-empty products that are physically the same as the product but lighter than the product. It provides uninterrupted air circulation with 2 independent fans inside. Belt pulley and eccentric system are canceled in Air-Recycling Aspiratör produced with the difference of YS Technology and instead, vibration is given to the product entrance with a vibro motor. In this way, longer periods of uninterrupted work can be done. Thanks to being a closed system machine, it reduces dust in factories.

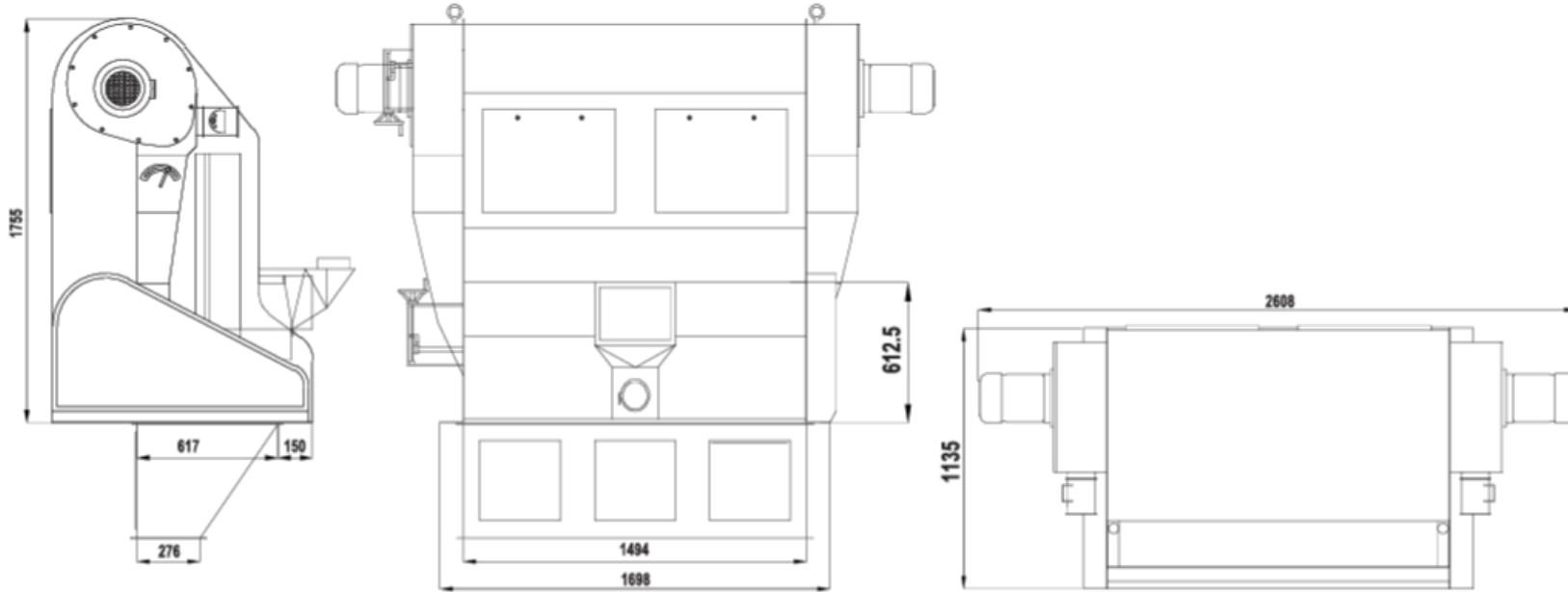

Dikkat gösterilen çizim **RT-150** modelini göstermektedir!

The drawing shown shows the **RT-150** model!

HAVALI KABA TEMİZLEME SİLİNDİRİ

Ürün Tanımı

Havalı Kaba Temizleme Silindiri farklı fonksiyonlarda kullanılabilen bir ön temizleme makinesidir. Naturel ürünlerin içerisinde belirlenen ölçünün üzerindeki istenmeyen ürünleri temiz üründen ayırarak sistemin başındayken ürün içindeki hasar oranını büyük ölçüde azaltmaya yarar. % 40 ila % 50 hasar oranına sahip ürünleri belirli ölçülerde elek kullanarak % 3 ila % 5 oranına düşürmektedir. İsteğe göre ters çalıştırılıp kaba ürün yerine ince ürünleri ve tozları temizlemek için de kullanılabilir.

Çalışma Prensibi

Havalı Kaba Temizleme Silindirine giren ürün 3 metre delikli sacdan ilerlerken temiz ürün özel yapılmış olan delikten geçer ve hazneden helezona düşer. Delikli sacdan düşmeyen ürünler ilerleyerek kaba çıkışından dışarı aktarılır. Makine üzerinde bulunan ayar kolları ile makinenin eğimi ayarlanır. Bu eğim ayarı ile eleme hızı ve kalitesi belirlenir.

Air Assisted Coarse Cleaning Sieve

Description

Pneumatic Rough Cleaning Sieve is a pre-cleaning machine that can be used in different functions. It helps to reduce the damage rate in the product while at the beginning of the system by separating the undesired products above the specified size in the natural products from the clean product. It reduces products with 40% or 50% damage rate to 3% or 5% by using certain sizes of sieves. It can also be used in reverse operation to clean fine products and dust instead of coarse products.

Working Principle

While the product entering Pneumatic Rough Cleaning Sieve proceeds through the 3 meters perforated sheet, the clean product passes through the specially made hole and falls from the hopper to the screw conveyor. The products that do not fall from the perforated sheet are transferred out of the machine by moving forward. The inclination of the machine is adjusted with the adjustment levers on the machine. With this slope setting, sieving speed and quality are determined.



TAŞ AYIRMA MAKİNESİ

Ürün Tanımı

Taş Ayırma Makinesi ürün içerisinde bulunan taş, cam veya metal gibi ürünleri hızlı bir şekilde ayırtmak için kullanılır. Eğimli bir elek üzerinde bulunan ürün eksantrik sistemi ile hareket ettirilir. Bu esnada alt kısımda bulunan pervaneler ile ürüne hava verilerek üründe dalgalanma yaratılır. Eksantrik sistemi ve hava sisteminin birleşmesi ile temiz ürün ön taraftan çıkarken ağır maddeler arka taraftan çıkarak birbirinden ayrıştırılır. Üst hava emiş kısmı ile ürün dalgalanması esnasında açığa çıkan toz ve ince kabuklar emilir.

DE-STONER

Description

Stone Separator Machine is used to quickly separate products such as stone, glass or metal in the product. The product on an inclined sieve is moved by the eccentric system. In the meantime, air is supplied to the product with the propellers located at the bottom, creating fluctuations in the product. With the combination of the eccentric system and the air system, the clean product comes out from the front side, while the heavy materials are separated from each other by coming out from the back side. With the upper air suction part, dust and thin crusts released during product fluctuation are sucked.



ÜRÜN ADI PRODUCT NAME	KÜÇÜK BOY TAŞ AYIRMA MAKİNESİ SMALL STONE SEPARATOR		ORTA BOY TAŞ AYIRMA MAKİNESİ MEDIUM STONE SEPARATOR		BÜYÜK BOY TAŞ AYIRMA MAKİNESİ LARGE STONE SEPARATOR	
ÜRÜN KODU PRODUCT CODE	TM-M		TM-L		TM-XL	
ÜRÜN MODELİ PRODUCT MODEL	YARI OTOMATİK SEMI AUTO	PLC	YARI OTOMATİK SEMI AUTO	PLC	YARI OTOMATİK SEMI AUTO	PLC
ELEME KAPASİTESİ SCREENING AREA	1.1 M ²		1.6M ²		2.3M ²	
TOPLAM MOTOR GÜCÜ TOTAL POWER	3.3 KW	4.4 KW	4.5 KW	5.6 KW	13.2 KW	14.7 KW

HAFİFTANE AYIRMA MAKİNESİ

Ürün Tanımı

Hafiftane Ayırma Makinesi ürün içerisinde temiz ürün ile aynı boyutta olup nispeten daha hafif olan ürünleri temizlemede kullanılır. Elek üzerinde bulunan ürünler alt hava sistemi ile dalgalandırılarak hafif ürünler ağır ürünlerin üzerine çıkartılır. O esnada eksantrik sistemi ile hareket ettirilen elekte hafif ürünler yönlendirilerek kirliliğünden dışarı çıkar. Ağır olan temiz ürünler de temiz çıkış olduğundan dışarı alınarak sisteme devam eder. Kalitesi belirlenemeyen ürünler geri dönüş bandı ile tekrardan elenmek üzere ana besleyiciye taşınır. Hafiftane Ayırma Makinesinde eksantrik ve alt hava sistemleri ayrı ayrı detaylı ayarlanabilmektedir. Bu sayede operatör hassas ve kaliteli sonuçlar elde edebilmektedir.



GRAVITY SEPERATOR

Description

Gravity Separator Machine is used to clean relatively lighter products, which are the same size as the clean product in the product. The products on the sieve are undulated with the lower air system, and the light products are lifted onto the heavy products. At that time, light products are directed on the sieve, which is moved by the eccentric system, and comes out of the dirty chute. Heavy clean products are taken out of the clean outlet chute and continue to the system. The products whose quality cannot be determined are transported to the main feeder to be screened again with the result belt. Eccentric and lower air systems can be adjusted in detail in the Gravity Separators Machine. In this way, the operator can obtain precise and quality results.

ÜRÜN ADI PRODUCT NAME	ORTA BOY HAFİFTANE MAKİNESİ LARGE GRAVITY SEPARATOR MACHINE		BÜYÜK BOY HAFİFTANE MAKİNESİ XLARGE GRAVITY SEPARATOR MACHINE	
ÜRÜN KODU PRODUCT CODE	GSP-L		GSP-XL	
ÜRÜN MODELİ PRODUCT MODEL	HIZ KONTROLLÜ SPEED CONTROLLED	PLC KONTROLLÜ PLC CONTROLLED	HIZ KONTROLLÜ SPEED CONTROLLED	PLC KONTROLLÜ PLC CONTROLLED
ELEME ALANI SCREENING AREA	3.65M ²		5.00M ²	
ASPİRATÖR SAYISI ASPIRETOR QUANTITY	3		4	
MOTOR SAYISI MOTOR QUANTITY	4	7	5	8

TRİYÖR

Ürün Tanımı

Triyör ürünün içindeki uzun, yuvarlak ve kırık taneleri ayırmak için kullanılır.

Çalışma Prensibi

Triyör Makinesi Tanecikli ürünlerde uzun çöpleri, kırık ürünleri ve artıkları ayırıştırmada kullanılmaktadır. Triyör makinesinde cepli saclar makinenin en önemli parçasıdır. Bu ceplere oturan ürünler makine içerisinde bulunan helezona düşerek temiz çıkışa aktarılır. İstenmeyen ürünlerde kirli çıkışından çıkar. Eleme hızını ve kalitesini ayarlayabilmek için makinede eğim ayarı bulunmaktadır.

INDENT CYLINDERS

Description

Indent Cylinder is used to separate the long, round and broken grains from the product.

Working Principle

Trieur Machine It is used to separate long waste, broken products and wastes in granular products. In the trieur machine, the pocketed sheets are the most important part of the machine. The products that fit into these pockets are transferred to the clean outlet by falling into the helix inside the machine. Unwanted products come out of the dirty outlet. In order to adjust the sieving speed and quality, the machine has an inclination adjustment.





SIVI VE NEM UYGULAMA MAKİNESİ

Ürün Tanımı

İlaçlama Makinesi tohumların kalitesini arttırmak, ömrünü uzatmak ya da hastalıklardan korumak için yapılan sıvı ilaç kaplaması için kullanılmaktadır.

Çalışma Prensibi

Volumetrik ile istenilen miktardaki ürün makine içine aktarılır. Makine içinde bulunan dağıtıcı disk belirli oranlarda ilaç dağıtımı yapar. İlaç kaplanan ürünlerin her tarafının kaplanabilmesi için çapalı helezon ile karıştırılır. Öte yandan bu makine ilaçlama dışında da kullanılabilir. Bazı bakliyat ürünlerinin su verme ya da yağlama işlemlerinde de kullanılmaktadır.



LIQUID TREATMENT MACHINE

Description

Seed Treating Machine is used for liquid pesticide coating to increase the quality of seeds, prolong their life or protect them from diseases.

Working Principle

With volumetric, the desired amount of product is transferred into the machine. The dispenser disc in the machine distributes drugs at certain rates. It is mixed with an anchor helix so that the products coated with the drug can be coated on all sides. On the other hand, this machine can also be used outside of spraying. It is also used in quenching or lubrication processes of some legumes.

TOHUM KAPLAMA MAKİNESİ

Ürün Tanımı

Tohum kaplama makinesi tam otomatik ve hassas çalışan bir tohum ilaçlama makinesidir. Bu makinede ürün için yapılacak işlemler detaylandırılabilir. Çalışma hızı, verilecek ilacın miktar ayarı ve kaplama süresi gibi etkenler hassas şekilde yapılabilir. İçerisinde bulunan tartım sistemi ile birlikte makine içine girecek ürün hassas şekilde tartılabilir. Tartılan bu ürünlere uygulanacak ilaç miktarı hassas şekilde yapılabilir. Belirlenen ürün miktarı istenilen ilaç miktarı ile işlendikten sonra makine kendini otomatik olarak belirlenen sürede boşaltır. Ayarların kaydedilebilmesi ile aynı ürün sürekli şekilde aynı kalitede işlenebilir. Sıvı ilaçlamanın yanı sıra bu makine ile toz ilaçlamada yapılabilir. İsteğe bağlı olarak işlem esnasında birden fazla sıvı ya da toz katkıları eklenebilir.



SEED COATING MACHINE

Description

The seed coating machine is a fully automatic and sensitive seed spraying machine. The operations to be performed for the product on this machine can be detailed. Factors such as working speed, amount of drug to be given and coating time can be done precisely. With the weighing system inside, the product that will enter the machine can be weighed precisely. The amount of drug to be applied to these weighed products can be made precisely. After the determined amount of product is processed with the desired amount of drug, the machine automatically empties itself in the specified time. By saving the settings, the same product can be processed continuously with the same quality. In addition to liquid spraying, powder spraying can be done with this machine. Optionally, more than one liquid or powder additives can be added during the process.



ÇUVALLAMA KANTARLARI
ELECTRONIC BAGGING MACHINES



5-50 kg ağırlığında ürünlerin paketlenmesi için üretilmiş çuvallama kantarlarıdır.
They are bagging machines manufactured for packaging products weighing 5-50 kg.

TORBALAMA KANTARI

Ürün Tanımı

Çuvallama kantarları temizlik aşamalarından geçen ve final ürün olarak adlandırılan ürünleri istenilen kilolarda çuvallamak için kullanılmaktadır.

Çalışma Prensibi

İstenilen kapasite ve hıza göre tek kefe, çift kefe ve dört kefe çuvallama kantarı olarak üretilmektedir. Otomatik sistem olan bu kantarlar 5 ile 50 kg arasında paketleme yapabilmektedir. Otomatik sistem olması dolayısıyla çuvallama işlemi operatörün isteklerine göre ayarlanabilir. Operatör tartım miktarını ve hızını kendisine göre ayarlayabilir. YS Technology farkı ile yeniden tasarlanan Çuvallama Kantarlarında tartım işlemi sırasında kefe içerisinde ürün takılmasını gerçekleşmez. Bu sayede tartımlarda hata payı en aza indirilmiş olur. Otomatik sistem sayesinde çeşitli ayarlar hafızaya kaydedilebilir ve doldurulacak çuval sayısı programlanabilir..

POWDER BAGGING MACHINE

Description

Bagging Machine are used to bag the products that pass the cleaning stages and are called the final product in desired weights.

Working Principle

It is produced as single scale, double scale and four scale bagging scales according to the desired capacity and speed. These scales, which are automatic systems, can pack between 5 and 50 kg. Since it is an automatic system, the bagging process can be adjusted according to the wishes of the operator. The operator can adjust the weighing amount and speed according to himself. Bagging Machines, which have been redesigned with the difference of YS Technology, do not stick the product in the scale during the weighing process. In this way, the margin of error in weighing is minimized. Thanks to the automatic system, various settings can be saved in memory and the number of sacks to be filled can be programmed.



MEKANİK ÇUVALLAMA KANTARI

Ürün Tanımı

Mekanik kantar, tarım ürünlerinin 25 ve 50 kilogramlık çuvalar halinde paketlenmesinde kullanılmaktadır. Tamamen mekanik olarak çalışan bu ürün, istenilen ebatlardaki haznelere sabitlenerek kullanıma hazırlanır. İstenilen kilogram operatör tarafından manuel olarak ayarlanır. 500 gr hassasiyet ile tartım yapmaktadır. Tartım hızı operatöre bağlı olarak değişkenlik gösterir.

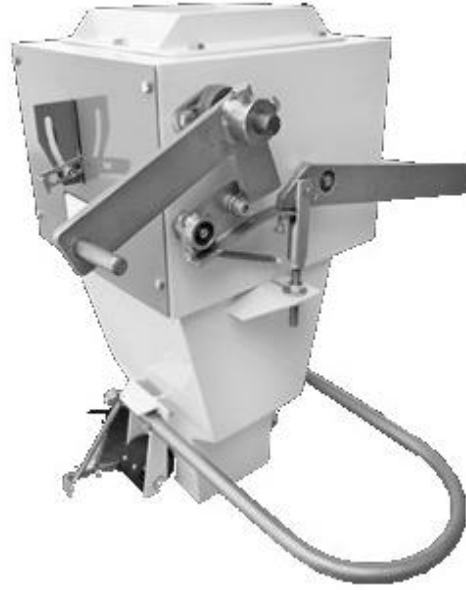

BAGGING SCALE MECHANICAL

Description

Mechanical scale are used in the packaging of agricultural products in 25 and 50 kilogram sacks. This product, which works completely mechanically, is prepared for use by being fixed to the chambers of the desired dimensions. The desired kilogram is set manually by the operator. It weighs with 500 gr precision. Weighing speed varies depending on the operator.

RANDIMAN KANTARI

Ürün Tanımı

Randıman kantarı tesislerde işlenen ürünlerin tesise girerken tartılması için kullanılmaktadır. Bu makine ile operatör sisteme giren ürün miktarını net şekilde öğrenebilir ve ayarlayabilir. Operatör ürün içerisindeki hasar ve temiz oranını belirlerken bu makineden yardım alabilmektedir. İsteğe göre bu makineden tesisin sonuna da koyulabilir ve çıkan temiz ürün miktarı net olarak ölçülebilir.



FLOW SCALE

Description

The Flow Scale is used to weigh the products processed in the facilities when they enter the facility. With this machine, the operator can clearly learn and adjust the amount of product entering the system. The operator can get help from this machine while determining the damage and clean rate in the product. Optionally, this machine can also be placed at the end of the facility and the amount of clean product can be measured clearly.



KILÇIKKIRAN

Buğday, arpa, yulaf ve küçük taneli tohumların kesikleşmiş veya başağından çıkarılmamış tanelerini birbirinden ayırarak sisteme dahil etmek amacıyla dizayn edilmiştir

Kullanım Kolaylığı

Kılçık kırın makineleri az eğitim ile kontrolleri ve göstergeleri kullanarak çalışma sırasında ayarlanabilir.



DEAWNERS

It is designed to separate the grains of wheat, barley, oats and small grain seeds that have not been cloned or removed from the ear and include them in the system.

Ease of Use

Deawner machines are adjustable during operation with little training using controls and gauges.

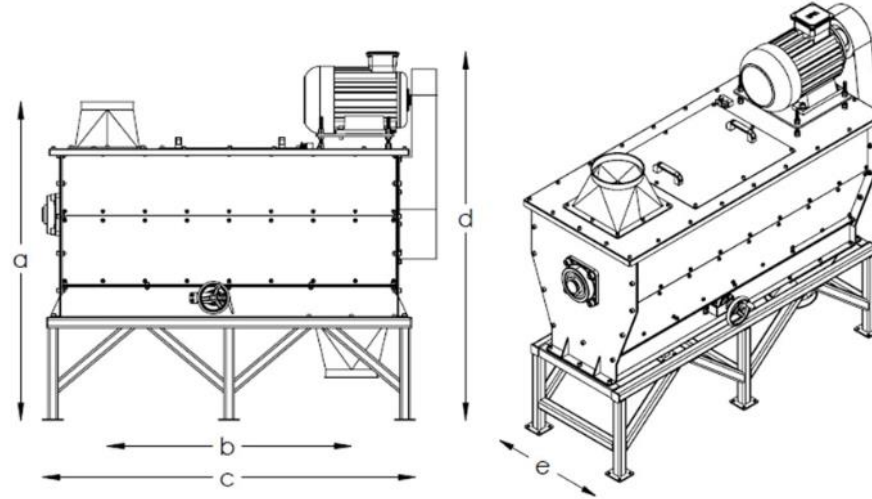

MODEL TYPE	ÜRÜN KODU PRODUCT CODE	a mm	b mm	c mm	d mm	e mm	ANA MİL MAIN SHAFT	KIRICI MİL CRUSHER SHAFT	GÜVENLİK SECURITY	GÜÇ POWER	KAPASİTE CAPACITY
KILÇIK KIRAN MAKİNASI	KKM-400	1225	845	1340	1315	480	50X50 MM	18X18 MM	MEKANİK SWITCH	5,5 KW	10-15 t/s
KILÇIK KIRAN MAKİNASI	KKM-500	1225	945	1440	1415	580	60X60 MM	20X20 MM	MEKANİK SWITCH	7,5 KW	15-20 t/s
KILÇIK KIRAN MAKİNASI	KKM-600	1225	1045	1540	1515	680	70X70 MM	22X22 MM	MEKANİK SWITCH	11 KW	20-25 t/s

ELEVATÖRLER

ELEVATORS



KOVALI ELEVATÖR

Ürün Tanımı

Kovalı Elevatör , elevatör kovaları sayesinde ürün haznesine dökülen ürünün istenilen noktadan hedef noktaya dikey taşınmasını gerçekleştiren yardımcı bir makinedir.

Tesisin kapasitesine göre elevatörler 150'lik , 200'lük ve 300'lük olarak tercih edilebilir.

BUCKET ELEVATOR

Description

Bucket Elevator is an auxiliary machine that performs vertical transportation of the product poured into the product hopper from the desired point to the target point thanks to the elevator buckets.

Depending on the capacity of the facility, elevators can be preferred as 150, 200 and 300.

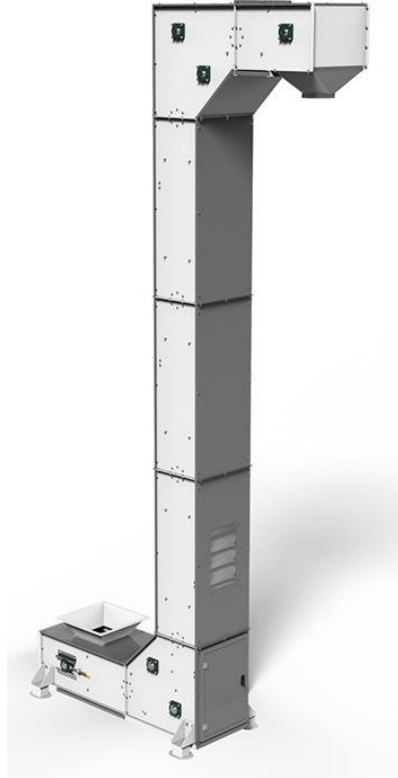

DIKEY Z TİPİ ELEVATÖRLER

Ürün Tanımı

Dikey Z Tipi Elevatör, elevatör kovaları sayesinde ürün haznesine dökülen ürünün istenilen noktadan hedef noktaya dikey taşınmasını gerçekleştiren yardımcı bir makinedir. Ancak bu makine, kovaları ve taşıma sistemi sayesinde daha hassas ürünlerin taşınması gereken yerlerde tercih edilmektedir.

Z TYPE ELEVATOR

Description

Vertical Z-Type Elevator is an auxiliary machine that performs vertical transportation of the product poured into the product hopper from the desired point to the target point thanks to elevator buckets. However, this machine is preferred in places where more sensitive products need to be transported thanks to its buckets and transport system



YATAY Z TİPİ ELEVATÖRLER

Ürün Tanımı

Yatay Z Tipi Elevatör, elevatör kovaları sayesinde ürün haznesine dökülen ürünün istenilen noktadan hedef noktaya yatay taşınmasını gerçekleştiren yardımcı bir makinedir. Ancak bu makine, kovaları ve taşıma sistemi sayesinde daha hassas ürünlerin taşınması gereken yerlerde tercih edilmektedir.

Z ELEVATOR (HORIZONTAL TYPE)

Description

Horizontal Z Type Elevator is an auxiliary machine that performs horizontal transportation of the product poured into the product hopper from the desired point to the target point thanks to the elevator buckets. However, this machine is preferred in places where more sensitive products need to be transported thanks to its buckets and transport system

YÜKLEME BANTI

Ürün Tanımı

Rulelerin eğiminden dolayı ortaya doğru açılı olan bant sayesinde çuval ve kutu gibi ürünlerin rahatça araca yüklenmesi veya boşaltılmasında yardımcı bir makinedir. Yükseklik ayarı modele göre ister otomatik ister manuel olarak yapılmaktadır. Müşterinin isteğine göre uzunluk değişebilir.



INCLINED CONVEYOR BELT

Description

It is an auxiliary machine for loading or unloading products such as sacks and boxes comfortably into the vehicle thanks to the belt, which is angled towards the middle due to the inclination of the rollers. Height adjustment is made automatically or manually according to the model. The length can be changed according to customer's request

U TIPLİ - BORU TIPLİ - YÜKLEYİCİ - TAŞIYICI HELEZONLAR

Ürün Tanımı

Taşıyıcı helezonlar; her türlü taneli ürün ve benzeri maddelerin taşıma veya aktarım işlemlerinde kullanılır. Taşınacak malzemelerin özelliğine bağlı olarak farklı ölçü ve kapasitelerde imal edilebilmektedir.



TUBULAR - THROUGH - LOADER - SCREW CONVEYORS

Description

Conveyors; It is used in the transportation or transfer operations of all kinds of granular products and similar substances. It can be manufactured in different sizes and capacities depending on the characteristics of the materials to be transported.

ÜRÜN TAŞIMA BANTLARI

Ürün Tanımı

Tohum, hububat, bakliyat, kuruyemiş vb. ürünlerin bir yerden bir yere yatay olarak taşınmasında kullanılır. Ürüne uygun taşıma hızına sahip motorlar ve bantı gerginleştirmek için ayarlanabilir 2 adet tambur sayesinde ürün depo içerisinde aktarılır. Yüksek yerlerde kullanım askı sistemi ile mümkündür.



CONVEYOR BELT

Description

Seeds, grains, legumes, nuts, etc. It is used to transport products horizontally from one place to another. The product is transferred in the warehouse thanks to engines with a transport speed suitable for the product and 2 adjustable drums to tension the belt. Use in high places is possible with the suspension system.

SEÇME BANTI

Ürün Tanımı

Tesis veya belli makinelerden geçerek temizlenmiş olan ürünün, içerisinde bulunduğu rengi bozuk, lekeli veya istenmeyen taneleri ayıklamak için kullanılır. Genelde tesisin sonunda bulunan makine üst taraftaki ışığı sayesinde çalışanların ürünleri seçmesi kolaylaşır.



INSPECTION CONVEYOR BELT

Description

It is used to remove discolored, stained or unwanted grains from the product that has been cleaned by passing through the facility or certain machines. The machine, which is generally located at the end of the facility, makes it easier for employees to select the products thanks to the light on the top.

TELESKOPIK TAŐIMA BANDI

Ürün Tanımı

Teleskopik Tařıma Bandı, ürünlerin kamyon, tır, konteyner gibi sevkiyat amaçlı araçlara yüklenmesi , yük boşaltılması veya stok sahasına istiflenmesinde kullanılır. Ürünün tasarımı ve kolay kullanımı sayesinde personel sayısı, ürün yükleme ve indirilme süresi en aza indirilir. Teleskopik kol ve kayıř sayesinde bant'ın uygun kullanımıyla birlikte operasyon süresi en hızlı , kolay ve güvenilir şekilde tamamlanacaktır.

TELESCOPIC CONVEYOR BELT

Description

Telescopic Conveying Belt is used for loading the products onto shipping vehicles such as trucks, trailers and containers, unloading the load or stacking them in the stock area. Thanks to the design and easy use of the product, the number of personnel and product loading and unloading time are minimized. Thanks to the telescopic arm and belt, the operation will be completed in the fastest, easiest and most reliable way with the appropriate use of the band.



KARE SİLOLAR

Ürün Tanımı

Çeşitli ürünlerin depolanmasında ve aktarılmasında kullanılmak üzere dizayn edilmiştir. Konik yapısı sayesinde silonun tamamının boşaltılması kolaylaştırılmıştır. Kare silolar farklı boyutlarda ve yüksekliklerde seçeneklere sahiptir. Cıvatalı bağlantı ile montajı kolaylaştırır ve kare modüler yapısı sayesinde alanı en verimli biçimde kullanma imkanı sağlar.

SILOS

Description

It is designed to be used in the storage and transfer of various products. Thanks to its conical structure, emptying the entire silo is facilitated. Square silos have options in different sizes and heights. It facilitates assembly with its bolted connection and provides the opportunity to use the space in the most efficient way thanks to its square modular structure.



ASPIRATÖR VE TOZ SIKLONU

Ürün Tanımı

Toz siklonu temizleme ve öğütme sistemlerinde farklı makinelerden ve farklı ortamlardan emilen tozların ve uçan partiküllerin havadan ayrıştırılması için kullanılan bir makinedir. Ayrıca tozlu ve kirli ortamların havasının temizlenmesi amacıyla da kullanılır.

Un, irmik ve yem fabrikalarında, bakliyat temizleme ve sınıflandırma tesislerinde çoğunlukla ön temizleme, alım ünitelerinde, temizle ünitelerinde ve bunun yanı sıra kapalı devre pnömomatik taşıma sistemlerinde kullanılır.

Çalışma Prensibi

Siklon, talaş veya tozlu havayı saflaştırmak için merkezkaç kuvveti kullanan bir ayırıcıdır. Performansı büyük ölçüde dönüş hızına ve partiküllerin yoğunluğu ile derecelerine bağlıdır. Siklonlar pek çok yardımcı elemanla sunulmaktadır.

ASPIRATOR AND DUST CYCLONE

Description

Dust cyclone is a machine used for the separation of dust and flying particles absorbed from different machines and different environments from the air in cleaning and grinding systems. It is also used for cleaning the air of dusty and dirty environments. It is mainly used in flour, semolina and feed factories, legume cleaning and classification facilities, pre-cleaning, reception units, cleaning units, as well as closed-circuit pneumatic conveying systems.

Working Principle

Cyclone is a separator that uses centrifugal force to purify air loaded with sawdust or dust. Its performance largely depends on the rotation speed and the density of the particles and their degree. Cyclones are presented with many auxiliary elements.



MOBİL TESİS

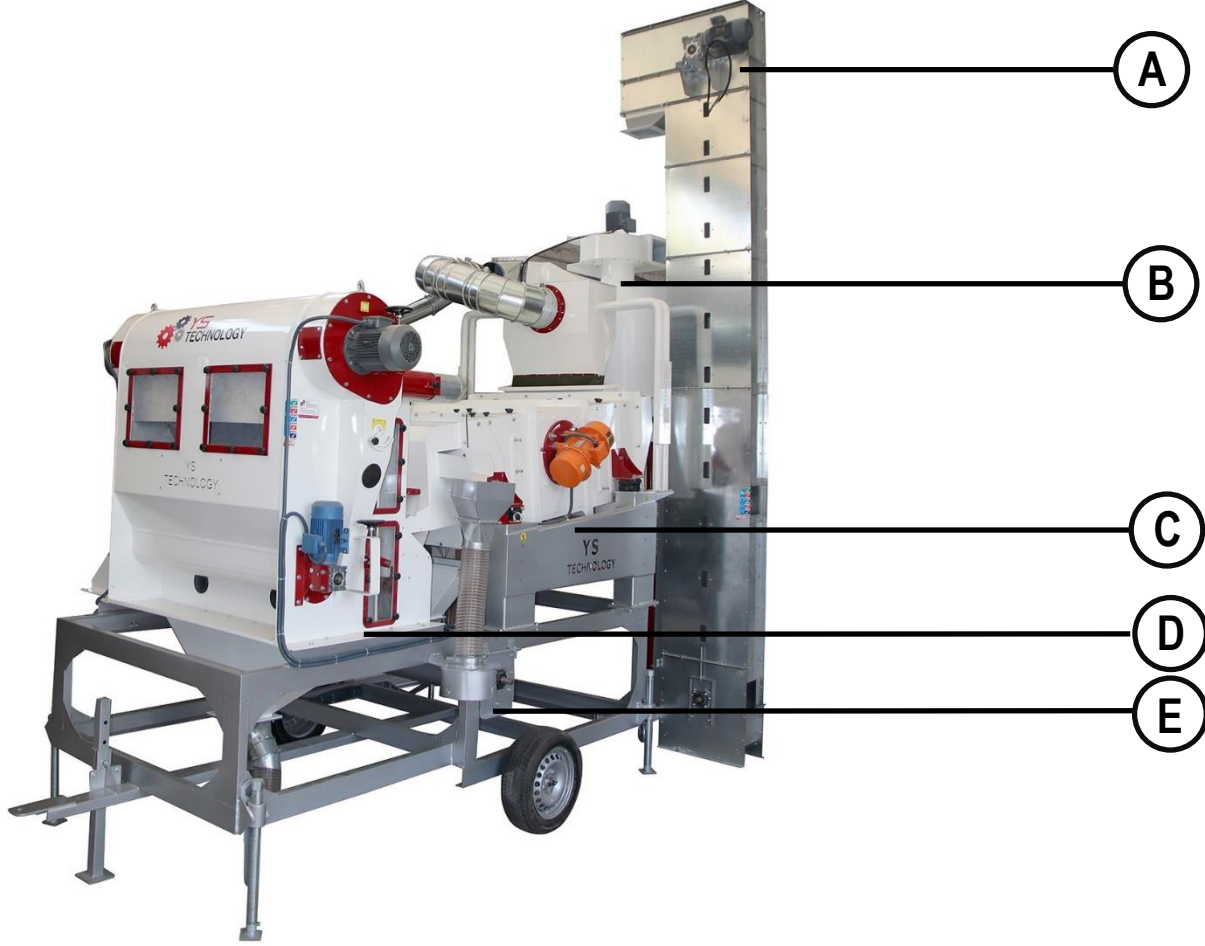

A

KOVALI ELEVATÖR

Ürün Tanımı

Yer çekimi boşaltımlı veya merkezkaç boşaltımlı dizayn edilmiş elevatörlerimiz her tür dökme materyal ürününü taşıyabilme kabiliyetine sahiptir. Elevatörlerimiz besleme havuzuna dökülen maldan kova ile ürünü alır ve elevatör üst kadesinde bulunan döküm haznesine dikey olarak taşır.

B

TOZ SİKLONU

Ürün Tanımı

Toz siklonu temizleme ve öğütme sistemlerinde farklı makinelerden ve farklı ortamlardan emilen tozların ve uçan partiküllerin havadan ayrıştırılması için kullanılan bir makinedir. Ayrıca tozlu ve kirli ortamların havasının temizlenmesi amacıyla da kullanılır.

Un, irmik ve yem fabrikalarında, bakliyat temizleme ve sınıflandırma tesislerinde çoğunlukla ön temizleme, alım ünitelerinde, temizle ünitelerinde ve bunun yanı sıra kapalı devre pnömatik taşıma sistemlerinde kullanılır.

C

VİBRO ÇÖP SASÖRÜ

Çalışma Prensibi

Ürünlerin içerisinde bulunan toz, kaba parça, çöp, saman vs. maddelerin temizlenmesinde kullanılan bir makinedir. Makineye bağlı olan vibro motorların verdiği titreşim sayesinde ve ürünün özel tasarlanan elekler yardımı ile ürün çöplerden ayrıştırılır

D

RADYAL TARAR

Ürün Tanımı

Ürün içerisindeki hafif taneli cılız ürünleri ayırmakta kullanılır. Radyal tarar, içindeki yabancı maddeleri sağlıklı ve hızlı bir şekilde ayırmada kullanılır. Aspiratör ve siklon sistemi makinanın üzerinde olması, maliyet, enerji ve yer bakımından büyük avantajlar sağlar. Tesislerde hava kirliliğini önleyen makinedir.

E

TAŞIYICI HELEZONLAR

Ürün Tanımı

Taşıyıcı Helezonları her türlü taneli ürün ve benzeri maddelerin taşıma veya aktarım işlemlerinde kullanılır. Taşıyıcı helezonlar özellikle yavaş hız ile kırılabilir ürünlerin veya tarım ürünlerinin ve yan sanayi sektörlerinde kullanılır.

MOBILE SEED PLANT

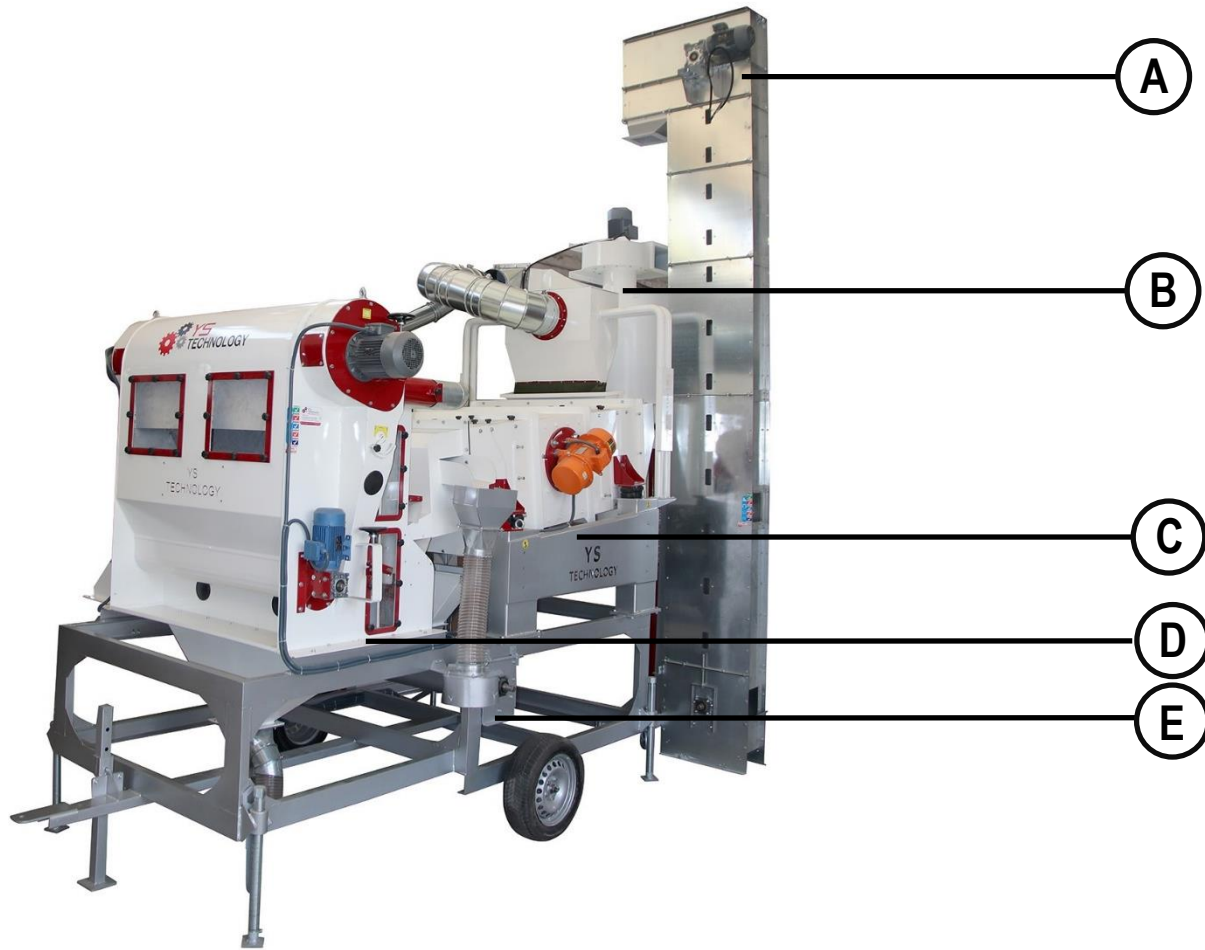

A

BUCKET ELEVATOR

Description

Bucket Elevator is an auxiliary machine that performs vertical transportation of the product poured into the product hopper from the desired point to the target point thanks to the elevator buckets.

Depending on the capacity of the facility, elevators can be preferred as 150, 200 and 300.

B

DUST CYCLONE

Description

Dust cyclone is a machine used for the separation of dust and flying particles absorbed from different machines and different environments from the air in cleaning and grinding systems. It is also used for cleaning the air of dusty and dirty environments. It is mainly used in flour, semolina and feed factories, legume cleaning and classification facilities, pre-cleaning, reception units, cleaning units, as well as closed-circuit pneumatic conveying systems.

C

VIBRO SIEVE SEPARATOR

Working Principle

Dust, coarse parts, garbage, straw, etc. found in the products. it is a machine used for cleaning substances. Thanks to the vibration given by the vibro motors connected to the machine and with the help of specially designed screens of the product, the product is separated from garbage

D

AIR-RECYLING ASPIRATOR

Description

It is used to separate light grained undersized products in the product. Radial scanning is used to separate foreign substances inside in a healthy and fast way. The fact that the extractor hood and cyclone system are on the machine provides great advantages in terms of cost, energy and space. It is a machine that prevents air pollution in facilities.

E

CONVEYORS

Description

Carrier Coils are used in the transportation or transfer processes of all kinds of granular products and similar substances. Carrier coils are especially used in the sectors of fragile products or agricultural products and sub-industries with slow speed.

OTOMASYON VE ELEKTRİK KONTROL PANOLARI

AUTOMATION AND MAIN CONTROL CENTERS





&



YS TECHNOLOGY ENDÜSTRİYEL MAK. SAN. VE TİC. LTD. ŞTİ. As we are aware of how important the electrical and automation business is and we entrust our machines and facilities to expert teams in order for our customers to operate the system in the most efficient way.

DARK OTOMASYON VE ELEKTRİK SAN. TİC. LTD. ŞTİ. it has made it its mission to provide quality service together with its employees, to share state-of-the-art technology products economically and reliably with healthy solutions with its customers. Dark Automation, which closely follows the technology with the aim of becoming a leading company in industrial automation, offers you the best solution.

Specializing in process, control and industrial automation, Dark Automation offers turnkey solutions with Jul design, equipment selection and supply, automation software, system installation, documentation and training services in various sectors. With its experience and experience in automation systems and its open attitude to development and innovation, it ensures that you, our valued customers, reach the highest quality service. As a company, our goal is to provide timely technical support to our valued customers and provide a permanent solution.

Our company, which is aware of operating in sectors working for service and production purposes, makes intensive efforts to be by your side when you need technical support. Our company, which has a young and experienced staff, reflects all its energy on its work. In this direction, with its endless energy and innovative solutions, our goal as a company is to be able to provide 24/7 support to our valued customers.

DARK OTOMASYON VE ELEKTRİK SAN. TİC. LTD. ŞTİ. the turnkey contracts also include PLC and SCADA for electronic panel installations such as distribution panels, power factor Deceleration panels and circuit breaker panels, as well as process control. Our internal electrical engineers specialize not only in the complete design and operation of electrical plants and process control, but also in the compatibility of machines and design systems.

Our company, which has made its mark on the sector with the automation solutions it has produced in the Legume Sector, has taken its goals to the next level in the field of automation. As DARK AUTOMATION, we design and program the PLC and Automation systems of light grain machines in our structure.



&



YS TECHNOLOGY ENDÜSTRİYEL MAK. SAN. VE TİC. LTD. ŞTİ. Olarak elektrik ve otomasyon işinin ne kadar önemli olduğunun farkındayız ve müşterilerimizin sistemin en verimli şekilde çalışması için makine ve tesislerimizi işinde uzman ekiplere emanet ediyoruz.

DARK OTOMASYON VE ELEKTRİK SAN. TİC. LTD. ŞTİ. çalışanlarıyla beraber kaliteli hizmet vermeyi son teknoloji ürünleri ekonomik ve güvenilir bir biçimde sağlıklı çözümlerle müşterileriyle paylaşmayı kendisine misyon edinmiştir. Endüstriyel otomasyon konusunda önder firma olmak hedefiyle teknolojiyi yakından takip eden Dark Otomasyon sizlere en iyi çözümü sunmaktadır.

Proses, kontrol ve endüstriyel otomasyon konularında uzmanlaşan Dark Otomasyon çeşitli sektörlerde projelendirme, ekipman seçimi ve temini, otomasyon yazılımları, sistem montajı, dokümantasyon ve eğitim hizmetleri ile anahtar teslimi çözümler sunmaktadır. Otomasyon sistemleri konusunda tecrübe ve deneyimleri ile gelişime ve yeniliğe açık tutumu ile siz değerli müşterilerimizi en kaliteli hizmete ulaşmanızı sağlamaktadır. Firma olarak hedefimiz, siz değerli müşterilerimize zamanında teknik destek vermek ve kalıcı çözüm sunmaktır.

Hizmet ve üretim amacıyla çalışan sektörlerde faaliyet göstermenin bilincinde olan firmamız, teknik desteğe ihtiyacınız olduğu durumlarda, yanınızda olabilmek için yoğun çaba harcamaktadır. Genç ve deneyimli bir kadroya sahip olan firmamız, tüm enerjisini çalışmalarına yansıtmaktadır. Bu doğrultuda bitmeyen enerjisi ve yenilikçi çözümleriyle, firma olarak amacımız, siz değerli müşterilerimize 7/24 destek verebilmektir.

Dark Otomasyon ve Elektrik San. Tic. Ltd. Şti. anahtar teslim sözleşmelerinin içerdikleri arasında dağıtım panelleri, güç faktörü düzeltimi panelleri ve devre kesici paneller gibi elektronik panel kurulumları ve proses kontrolü için PLC ve SCADA da bulunmaktadır. Dahili elektrik mühendislerimiz yalnızca tam tasarım ve elektrikli tesislerin işletilmesi ve proses kontrolü konularında uzmanlaşmış değillerdir; aynı zamanda makinelerle tasarım sistemlerinin uyumu konusunda da uzmanlaşmışlardır.

Bakliyat Sektöründe üretmiş olduğu otomasyon çözümleriyle sektöre damgasını vuran firmamız Otomasyon konusunda hedeflerini bir üst seviyeye taşımıştır. DARK Otomasyon olarak hafif tane makinelerinin PLC ve Otomasyon sistemlerini bünyemizde tasarlayıp, programlamaktayız.

HİZMET & SERVİSLERİMİZ

OUR SERVICES

2. El Alım – Satım Ve Onarım

Second Hand Buying – Selling
And Repair

Proje Hazırlama

Project Designing

Alan Keşifi

Field Exploration

Yedek Parça

Spare Part



Daha Fazla Detay İçin
www.ysteknoloji.com

For More Details
www.ysteknoloji.com